

C.I.P.	Cal. 32	TAB. VII
		Date 84-06-14
		Révision 06-09-19

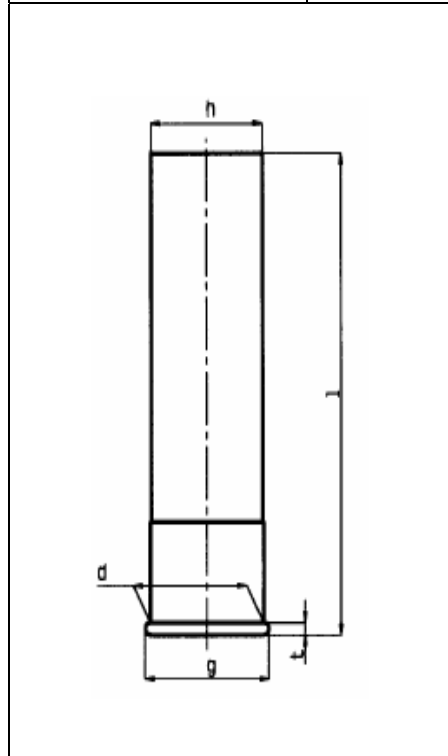

CARTOUCHE MAXIMALE

Dimens. Valeur Tolér.

d ¹⁾	= 14.55 - 0.15	
g	= 16.10 - 0.40	
t ¹⁾	= 1.55 - 0.35	Marquage
h	= 14.25 - 0.35	
l	= 50.70 - 2.50	32/50,7
l	= 60.00 - 2.50	32/60
l	= 63.50 - 2.50	32/63,5
l	= 65.00 - 2.50	32/65
l	= 69.80 - 2.50	32/70

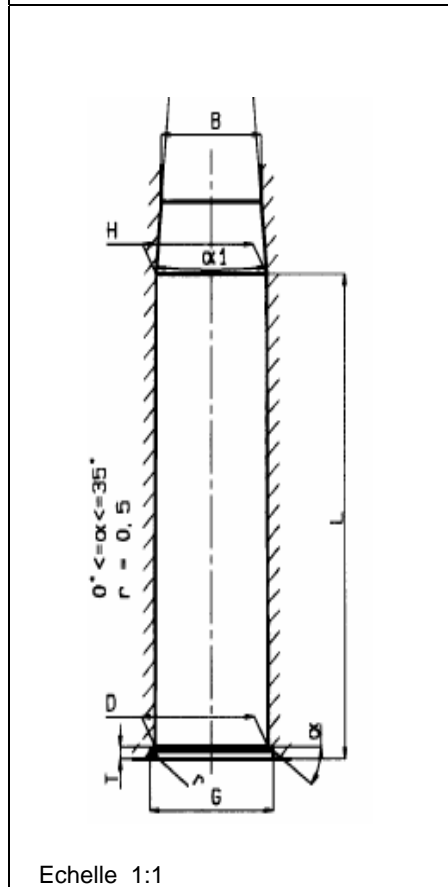

CHAMBRE MINIMALE

Dimens. Valeur Tolér.

D ¹⁾	= 14.60 + 0.10			
G	= 16.20 + 0.10			
T ¹⁾	= 1.55 + 0.10	Marquage	Pression transducteur	
H ¹⁾	= 14.30 + 0.10		Pmax	PK PE M
B ¹⁾	= 12.70 + 0.50		bar	
alpha 1 ¹⁾	= 10°30' max			
L ¹⁾	= 50.80 - 2.50	32/50,7	830	950 1040 17
L ¹⁾	= 60.10 + 2.00	32/60	830	950 1040 17
L ¹⁾	= 63.60 + 2.00	32/63,5	830	950 1040 17
L ¹⁾	= 65.10 + 2.00	32/65	830	950 1040 17
L ¹⁾	= 69.90 + 2.00	32/70	830	950 1040 17

Feuillure de l'arme

Fe	= 0.10	manomètre
Fe ¹⁾	= 0.20	à bascule
Fe ¹⁾	= 0.35	automatique

Echelle 1:1

Dimensions en « mm »
Dimensions et tolérances pour les canons
d'épreuve : Voyez Annexe CR 4.

Notes : 1) A contrôler pour la sécurité